

Архангельск (8182)63-90-72  
Астана (7172)727-132  
Астрахань (8512)99-46-04  
Барнаул (3852)73-04-60  
Белгород (4722)40-23-64  
Брянск (4832)59-03-52  
Владивосток (423)249-28-31  
Волгоград (844)278-03-48  
Вологда (8172)26-41-59  
Воронеж (473)204-51-73  
Екатеринбург (343)384-55-89  
Иваново (4932)77-34-06

Ижевск (3412)26-03-58  
Иркутск (395)279-98-46  
Казань (843)206-01-48  
Калининград (4012)72-03-81  
Калуга (4842)92-23-67  
Кемерово (3842)65-04-62  
Киров (8332)68-02-04  
Краснодар (861)203-40-90  
Красноярск (391)204-63-61  
Курск (4712)77-13-04  
Липецк (4742)52-20-81  
Киргизия (996)312-96-26-47

Магнитогорск (3519)55-03-13  
Москва (495)268-04-70  
Иркутск (395)279-98-46  
Мурманск (8152)59-64-93  
Набережные Челны (8552)20-53-41  
Нижний Новгород (831)429-08-12  
Новокузнецк (3843)20-46-81  
Новосибирск (383)227-86-73  
Омск (3812)21-46-40  
Орел (4862)44-53-42  
Оренбург (3532)37-68-04  
Пенза (8412)22-31-16  
Казахстан (772)734-952-31

Пермь (342)205-81-47  
Ростов-на-Дону (863)308-18-15  
Рязань (4912)46-61-64  
Самара (846)206-03-16  
Санкт-Петербург (812)309-46-40  
Саратов (845)249-38-78  
Севастополь (8692)22-31-93  
Симферополь (3652)67-13-56  
Смоленск (4812)29-41-54  
Сочи (862)225-72-31  
Ставрополь (8652)20-65-13  
Таджикистан (992)427-82-92-69

Сургут (3462)77-98-35  
Тверь (4822)63-31-35  
Томск (3822)98-41-53  
Тула (4872)74-02-29  
Тюмень (3452)66-21-18  
Ульяновск (8422)24-23-59  
Уфа (347)229-48-12  
Хабаровск (4212)92-98-04  
Челябинск (351)202-03-61  
Череповец (8202)49-02-64  
Ярославль (4852)69-52-93

<https://sirman.nt-rt.ru> || [smx@nt-rt.ru](mailto:smx@nt-rt.ru)

## Мясорубка ТС-32 МОНТАНА Нр4 У12

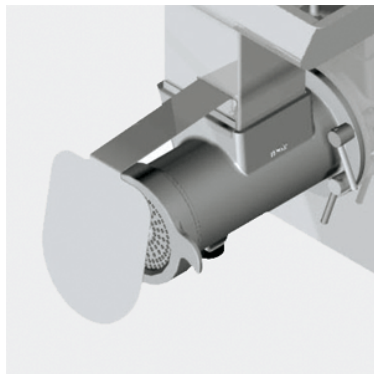
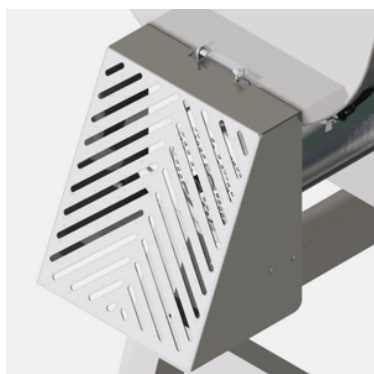

- Конструкция из нержавеющей стали AISI 304, которую можно мыть струей воды.
  - Герметичный редуктор в масляной ванне. Размольная группа:
  - Полностью изготовлена из нержавеющей стали AISI 304
  - Разработана для высокой производительности
  - Высокая производительность даже во втором и последующих проходах
  - Теоретическая часовая производительность 3500 кг / ч
  - Остаток мяса во рту 50-90 г
  - Ведущий штифт из нержавеющей стали
  - С эксклюзивной запатентованной системой контроля наличия пластины и кольцевой гайки (CE)
  - Штифт гребного винта из закаленной стали
  - Быстрая разборка шлифовального устройства для очистки и дезинфекции
  - Вводная горловина панели для большей скорости загрузки
  - Большой бункер 563 x 900 ч 120 мм с защитным микро
  - Органы управления из нержавеющей стали IP 67 с реверсом (версия CE)
- Стандартное оборудование:
- Диаметр ножа и пластины. 4.5
  - самозатачивающаяся сталь
  - Пест

- инструмент для извлечения гребного винта и пластины

- Руководство по эксплуатации и техническому обслуживанию

Доступны опции :

- ПОЛНОЕ УПРАВЛЕНИЕ для управления аксессуарами

- брызговик из нержавеющей стали - Педальный переключатель

- Частично нержавеющая сталь для

рта - Стальная полость для рта

- Блокировка системы защиты для использования пластин с отверстием > 8 мм.

- Широкая доступность специальных пластин и ножей

- FORMAT S

- FORMAT A

## Техническая спецификация:

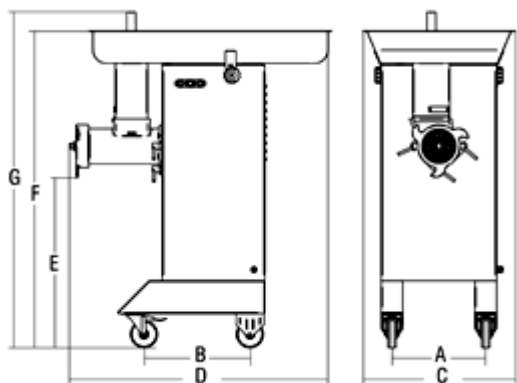

## Технические данные:

Шаблон	ТС 32 Montana Y12
<b>Мощность</b>	ватт 2940 - 4 л.с.
<b>Поставка</b>	1 фаза / 3 фазы
<b>ТС почасовая продукция</b>	кг / час. 700
<b>Пластина в комплекте</b>	Ø 4,5 мм
<b>К</b>	348 мм
<b>Б.</b>	393 мм
<b>С.</b>	564 мм
<b>Д.</b>	1000 мм
<b>ЯВЛЯЕТСЯ</b>	655 мм
<b>Ф.</b>	1170 мм
<b>Г.</b>	1240 мм
<b>Вес нетто</b>	90 кг
<b>Размеры упаковки</b>	мм 1050x950x1960
<b>Вес брутто</b>	118 кг

Архангельск (8182)63-90-72  
Астана (7172)727-132  
Астрахань (8512)99-46-04  
Барнаул (3852)73-04-60  
Белгород (4722)40-23-64  
Брянск (4832)59-03-52  
Владивосток (423)249-28-31  
Волгоград (844)278-03-48  
Вологда (8172)26-41-59  
Воронеж (473)204-51-73  
Екатеринбург (343)384-55-89  
Иваново (4932)77-34-06

Ижевск (3412)26-03-58  
Иркутск (395)279-98-46  
Казань (843)206-01-48  
Калининград (4012)72-03-81  
Калуга (4842)92-23-67  
Кемерово (3842)65-04-62  
Киров (8332)68-02-04  
Краснодар (861)203-40-90  
Красноярск (391)204-63-61  
Курск (4712)77-13-04  
Липецк (4742)52-20-81  
Киргизия (996)312-96-26-47

Магнитогорск (3519)55-03-13  
Москва (495)268-04-70  
Мурманск (8152)59-64-93  
Набережные Челны (8552)20-53-41  
Нижний Новгород (831)429-08-12  
Новокузнецк (3843)20-46-81  
Новосибирск (383)227-86-73  
Омск (3812)21-46-40  
Орел (4862)44-53-42  
Оренбург (3532)37-68-04  
Пенза (8412)22-31-16  
Казахстан (772)734-952-31

Пермь (342)205-81-47  
Ростов-на-Дону (863)308-18-15  
Рязань (4912)46-61-64  
Самара (846)206-03-16  
Санкт-Петербург (812)309-46-40  
Саратов (845)249-38-78  
Севастополь (8692)22-31-93  
Симферополь (3652)67-13-56  
Смоленск (4812)29-41-54  
Сочи (862)225-72-31  
Ставрополь (8652)20-65-13  
Таджикистан (992)427-82-92-69

Сургут (3462)77-98-35  
Тверь (4822)63-31-35  
Томск (3822)98-41-53  
Тула (4872)74-02-29  
Тюмень (3452)66-21-18  
Ульяновск (8422)24-23-59  
Уфа (347)229-48-12  
Хабаровск (4212)92-98-04  
Челябинск (351)202-03-61  
Череповец (8202)49-02-64  
Ярославль (4852)69-52-93